



S.V.E

valorisation de l'eau

CITERNE A EAU DE PLUIE

Contenance 10.000 litres

Poids 6.300tonnes

VUE DE DESSUS

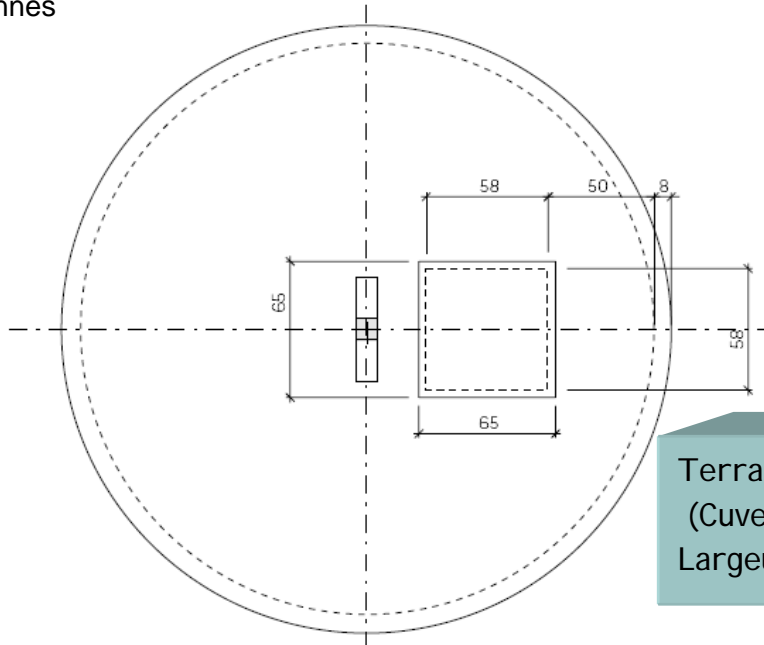

Terrassement : profondeur 2,70m
(Cuve +0,80 hors gel)
Largeur et longueur : 3,50 X 3,50

COUPE

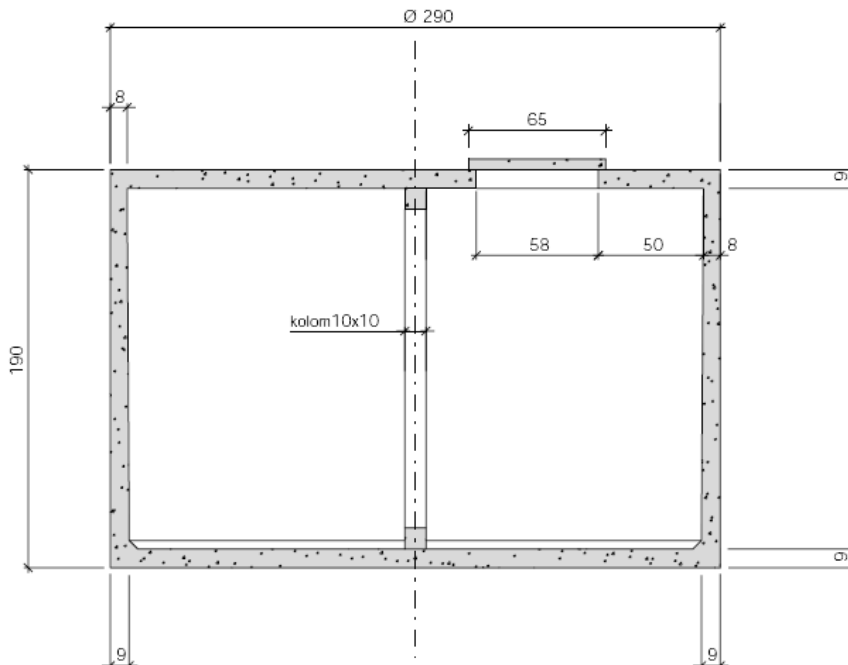

Toutes les dimensions sont indiquées en cm. Sous réserve de modifications éventuelles.

Dès la mise en place la cuve doit être remblayée, connectée aux gouttières ou remplie à moitié d'eau afin d'éviter une remontée en cas de forte pluies. La dalle supérieure de la cuve offre une résistance statique de 16kn/m², ce qui représente 80cm de terre. Pour les charges plus importantes, exemple passage de véhicule, prévoir une dalle de renforcement

S.V.E société pour la valorisation de l'eau Cité de l'habitat route de Thann 68460 LUTTERBACH
Tél. / fax : 03 89 50 32 82 port. 06 71 25 70 35 RC MULHOUSE N ° Siret : 453 396 921 00018

Courriel : Contact@sve-eau-pluie.com Site : www.sve-eau-pluie.com

La Cité de l'Habitat®
FAITES RÉALISER VOS RÊVES